

## Ogranicznik temperatury powrotu RTL Standard

### 1. ZASTOSOWANIE:

Zestaw stosuje się do ograniczenia temperatury na powrocie grzejnika lub do regulacji temperatury dla małych powierzchni ogrzewania podłogowego (do 15 m<sup>2</sup>) w kombinowanych instalacjach ogrzewania podłogowego i grzejnikowego. Zastosowanie powyższego ogranicznika spowoduje utrzymanie stałej temperatury powrotu medium grzewczego.

### 2. PODSTAWOWE CECHY

a) Wersja prosta

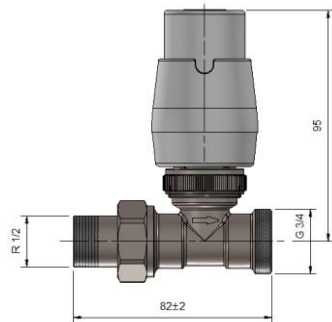

b) Wersja kątowa

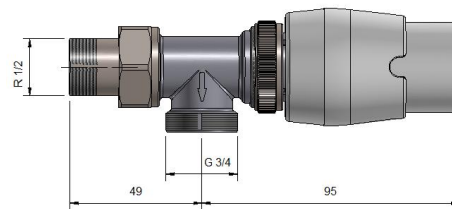

### 3. PODSTAWOWE DANE TECHNICZNE

Temperatura pracy	90°C
Ciśnienie robocze	10 bar (1MPa)
Czynnik grzewczy	woda
Ciśnienie próbne	1.5 MPa
Zakres pracy	10 – 50 °C
Współczynnik Kvs	1,2
Długość pętli	100m dla rurki Ø16x2

### 4. ZASADA DZIAŁANIA (przykłady zastosowań)

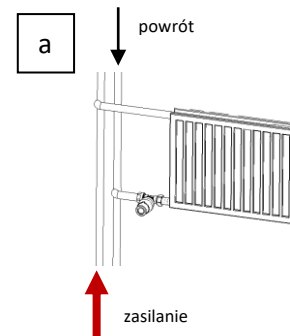

Ograniczenie temperatury powrotu na grzejniku.

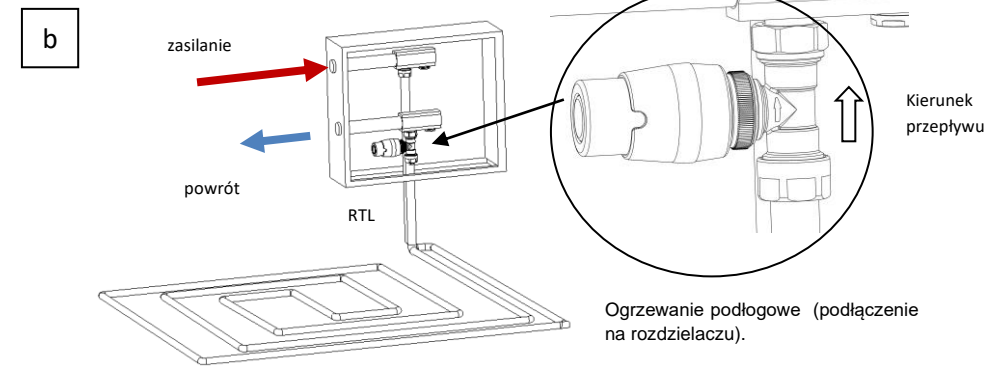

### 5. MONTAŻ ZESTAWU RTL Standard:

1 Odkręcić złącze z zaworu RTL.

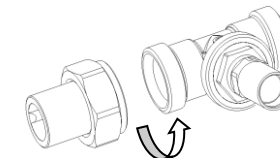

- 2** Na gwint końcówki złączki nakręcamy materiał uszczelniający (nić, pakulę lub inny dostępny materiał uszczelniający połączenia rurowe). Przy użyciu klucza do śrubunków wkręcamy złączkę w kolektor powrotu grzejnika bądź rozdzielacza centralnego ogrzewania (rys.a, przykład montażu na belce rozdzielacza).



- 3** Przygotować rurę 16x2, usuwając wszelkie zadziory powstałe po cięciu (by zapewnić szczelność połączenia) i nasunąć złączkę GW3/4 x 16x2 rys.b.

- 4** Przy użyciu klucza płaskiego 30 dokręcamy złączkę do korpusu zaworu (zaleca się by siła skręcająca wynosiła 60Nm) oraz rurę PEX którą należy połączyć z korpusem zaworu przy pomocy złączki (złączka nie jest elementem zestawu).

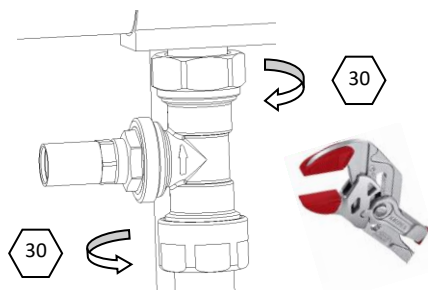

**Uwaga!**  
Podczas dokręcania zaworu zwróć uwagę na kierunek strzałki na korpusie zaworu (rys. d pkt 4).

- 5** Ustawić głowicę na nastawę 50. Ułatwi to montaż na zaworze.



- 6**
- 

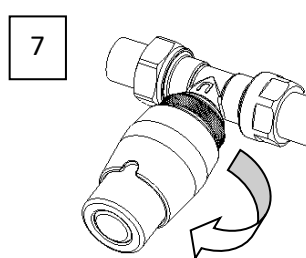

Dokręcić RĘCZNE głowicę na zawór. Zaleca się by podczas montażu okienko nastaw głowicy była usytuowane w widoczny sposób, co ułatwi kontrolę nad odpowiednią nastawą głowicy (sprawdzić czy głowica pracuje w pełnym zakresie od 10 do 50 – w razie potrzeby dokonać odpowiedniej

**UWAGI:**

**- Przy montażu zaworu RTL należy uwzględnić kierunek przepływu (strzałka na korpusie zaworu).**

**Warunki Gwarancji:**

- Producent udziela gwarancji na **okres 3 lat** od daty zakupu.
- Wady ujawnione w okresie gwarancyjnym będą usuwane bezpłatnie w terminie do 14 dni roboczych od daty ich zgłoszenia.
- Zgłoszenie wady lub uszkodzenia przyjmowane są mailowo [reklamacje@varioterm.pl](mailto:reklamacje@varioterm.pl) lub telefonicznie (022) 8724214.
- W celu dokonania naprawy gwarancyjnej należy wadliwy wyrób dostarczyć do biura VARIO TERM z opisem powodu reklamacji oraz kopią dowodu zakupu.
- Gwarancja **nie obejmuje** części, które ulegają naturalnemu zużyciu w okresie eksploatacji, wad powstałych w wyniku niezgodnego z instrukcją montażu i użytkowania, wad noszących ślady uszkodzeń mechanicznych, termicznych lub ślady ingerencji użytkownika.
- Nabywca traci wszelkie uprawnienia wynikające z gwarancji w przypadku:
  - zgubienia lub zniszczenia dowodu zakupu,
  - dokonania samowolnych napraw, demontażu,
  - niewłaściwego lub niezgodnego z instrukcją użytkowania.